

TECRO

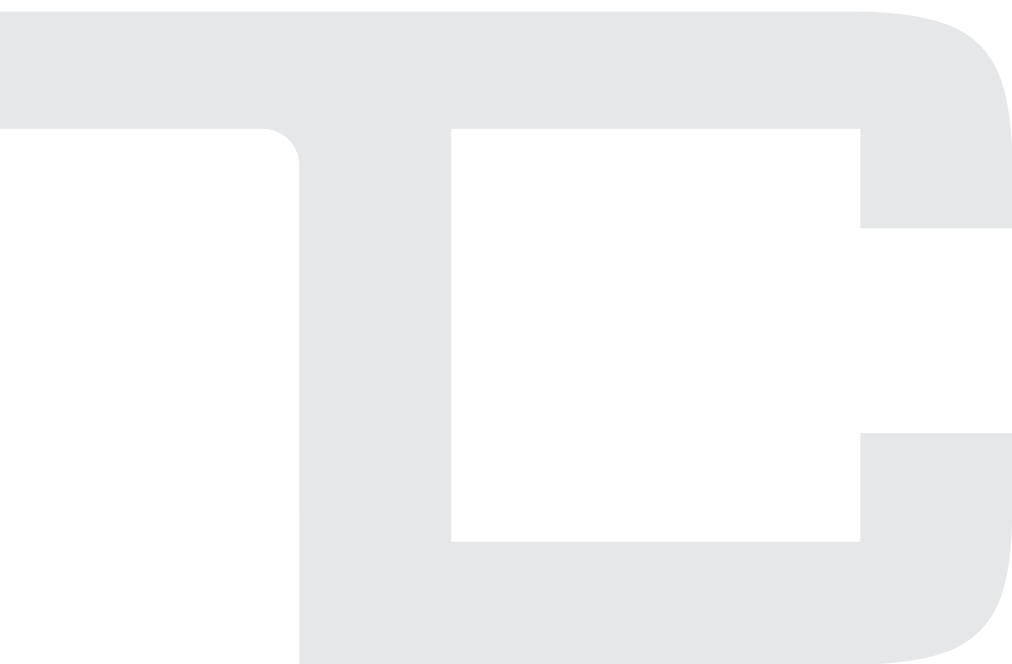

USER MANUAL / UPUTE ZA UPORABU

Importer for EU / Uvoznik za EU:

Pevex d.d., Savska cesta 84, 10360 Sesvete, Hrvatska

email: info@pevex.hr, www.pevex.hr

Upute za uporabu
Aparat za vakumiranje
TECRO PVVS-T3570B



Uvoznik za EU: PEVEX d.d.,
Savska cesta 84, 10360 Sesvete, Hrvatska
email: info@pevex.hr
www.pevex.hr

Prije uporabe temeljito pročitajte ovu knjižicu i spremite je za buduću upotrebu

VAŽNE ZAŠTITNE MJERE

U interesu vaše sigurnosti i kako biste osigurali ispravnu uporabu, prije postavljanja i prve uporabe uređaja, pažljivo pročitajte ovaj korisnički priručnik, uključujući njegove savjete i upozorenja. Kako biste izbjegli nepotrebne pogreške i nezgode, važno je osigurati da su sve osobe koje koriste uređaj temeljito upoznate s njegovim radom i sigurnosnim značajkama. Sačuvajte ove upute i pobrinite se da ostanu uz uređaj ako se premjesti ili proda, kako bi svi koji ga koriste tijekom njegovog vijeka trajanja bili pravilno informirani o korištenju i sigurnosti uređaja.

Radi sigurnosti života i imovine pridržavajte se mjera opreza ovih korisničkih uputa jer proizvođač nije odgovoran za štetu uzrokovanu propustom. Prije uporabe električnog uređaja uvijek se treba pridržavati sljedećih osnovnih mjera opreza uključujući sljedeće:

1. Pročitajte pažljivo ove upute
2. Nemojte dopustiti da se uređaj koristi kao igračka.
3. Ovim uređajem ne smiju rukovati djeca , stoga je potrebna posebna pažnja kada su tijekom njegova korištenja u blizini djeca. Uređaj čuvajte na sigurnom mjestu, izvan dosega djece.
4. Uređaj mogu koristiti osobe sa smanjenim fizičkim, osjetilnim ili mentalnim sposobnostima ili nedostatkom iskustva i znanja ako su pod nadzorom ili imaju upute o korištenju uređaja na siguran način i ako razumiju opasnosti koje su povezane.

5. Nemojte koristiti uređaj s oštećenim kabelom za napajanje ili utikačem.
6. Ne koristite uređaj na mokroj ili vrućoj površini ili u blizini izvora topline. Uvijek koristite uređaj na ravnoj površini.
7. Ne uranjajte nijedan dio uređaja, kabel za napajanje ili utikač u vodu ili drugu tekućinu.
8. Za isključivanje, izvucite kabel za napajanje iz električne utičnice.
9. Nemojte odspojiti povlačenjem za kabel. Uvijek isključite uređaj iz struje prije čišćenja i kada ga ne koristite.
10. Ne dodirujte vrući element za zavarivanje koji se nalazi na rubu gornjeg pokrova uređaja. Element je vrlo vruć i dodirom možete zadobiti ozbiljne opekline.
11. Nemojte koristiti uređaj ako je pokvaren ili vam je pao.
12. Izbjegavajte raditi slijedeće: vući uređaj za priključni kabel ili ga prenositi držeći ga za kabel, nemojte koristiti priključni kabel kao dršku, i nemojte povlačiti priključni kabel preko oštih rubova ili kutova. Uređaj nemojte koristiti ukoliko je utikač priključnog kabela mokar.
13. Prije uključivanja uređaja u električnu energiju ili prije početka rukovanja uređajem uvjerite se da su vam ruke suhe i da je rukovanje uređajem sigurno.
14. Nemojte koristiti uređaj ako je pokvaren ili je na bilo koji način oštećen. Ako je kabel ili stroj oštećen, vratite ga našem servisnom odjelu radi odgovarajućeg servisa, zamjene ili popravka.

15. Potreban je strogi nadzor kada se ovaj proizvod koristi u blizini djece.

16. Uređaj nije za komercijalnu upotrebu. Ako neprekidno zatvarate više od 20 vrećica, pričekajte najmanje 25 minuta prije nastavka korištenja vašeg uređaja.

17. Uređaj nemojte koristiti na otvorenom, ili na mokroj podlozi. Ovaj uređaj namijenjen je isključivo za korištenje u zatvorenim prostorijama.

18. Držite gornji poklopac uređaja otključanim kada se ne koristi.

Ovaj uređaj je namijenjen isključivo za uporabu u KUĆANSTVU.

Ne pokušavajte servisirati ovaj proizvod. Servis treba obaviti ovlaštenu predstavnik servisa.

Isporučen je kratak kabel za napajanje kako bi se smanjio rizik od zaplitanja ili spoticanja o dulji kabel. Produžne kabele nije zabranjeno koristiti kada se pazi na njihovu uporabu. Kada se koristi produžni kabel, označena električna snaga produžnog kabela ne smije biti manja od označene električne snage uređaja. Duži kabel treba postaviti tako da ne prelazi preko radne ili stolne ploče na kojoj se može spotaknuti, uhvaćen ili nenamjerno povučen, posebno od strane djece.

Opis proizvoda

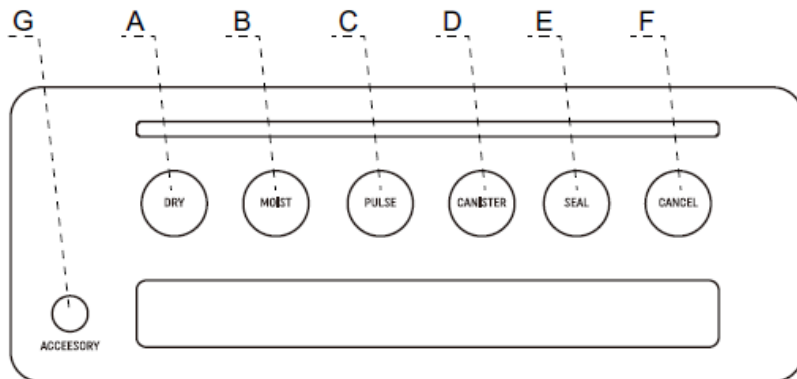

A. DRY

Dodirnite ovaj gumb za usisavanje i zatvaranje suhe hrane.

B. MOIST

Dodirnite ovaj gumb za usisavanje i zatvaranje vlažne hrane

C. PULSE Ovaj gumb se koristi kada je potrebna ekstremna kontrola procesa usisavanja za osjetljivu hranu

D. CANISTER

Dodirnite ovaj gumb za usisavanje s posudom.

E. SEAL

Dodirnite za stvaranje brtve (bez vakuuma)

F. CANCEL

Pritisnite ovaj gumb za zaustavljanje procesa vakumiranja ili brtvljenja

G. ACCESSORY

Umetnite jedan kraj crijeva za pribor u ovaj priključak, drugi kraj stavite u otvor posude, a zatim dodirnite gumb CANISTER za vakumiranje hrane u posudi.

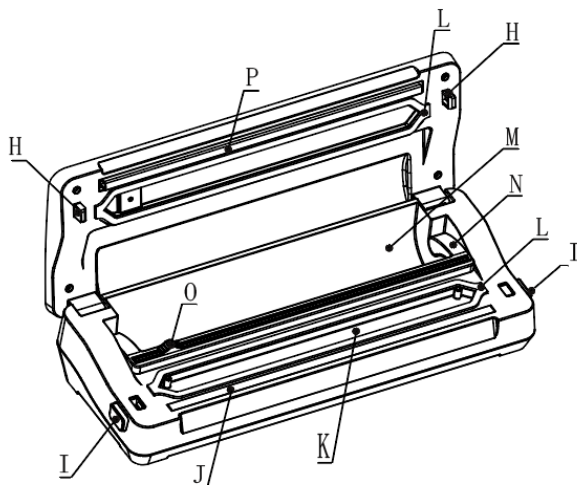

H. Bravice

I. Gumb za otpuštanje - Pritisnite obje strane da otključate poklopac.

J. Linija grijanja prekrivena teflonskom trakom - Molimo NEMOJTE kidati traku

K. Vakumska komora

L. Gumica/prestani za brtvljenje (gore i dolje)

M. Prostor za skladištenje rola

N. Držač rezača

O. Ugrađeni rezač

P. Silikon za brtvljenje

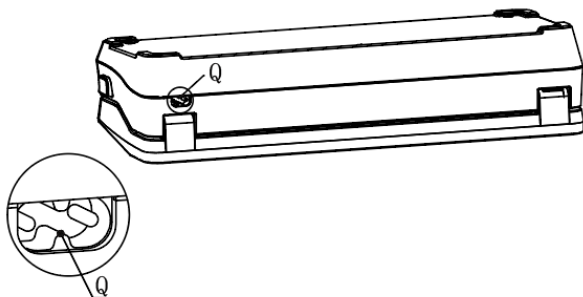

Q. Utikač

Kako napraviti vrećice prilagođene veličine

Ovaj vakumski aparat za brtvljenje opremljen je prostorom za pohranu role kompatibilnom s rolom od 5 metara i ugrađenim rezačem

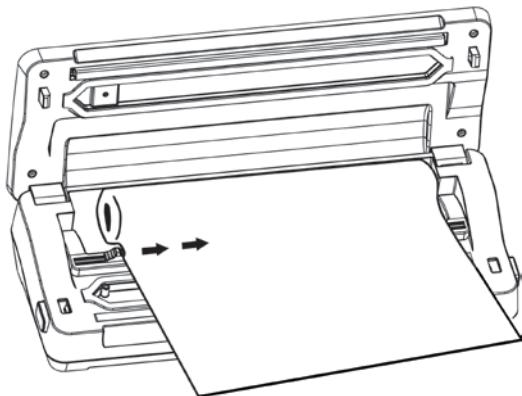

1. Otvorite poklopac. Stavite rolu vrećice u prostor za pohranu role, povucite dovoljno vrećice da držite predmet za vakumsko pakiranje, plus 2 inča. Upotrijebite ugrađeni rezač za izrezivanje željene duljine vrećice iz role. Pazite da režete u ravnoj liniji. Uključite kabel za napajanje.
 2. Stavite jedan kraj izrezane vrećice na grijaću liniju, ne brinite ako slučajno stavite bilo kakav materijal na područje brtve.
 3. Zatvorite poklopac pritišćući s obje strane dok se ne čuje dva zvuka "klik".
 4. Sada kada je poklopac zaključan, dodirnite gumb "SEAL" kako biste stvorili prilagođenu vrećicu. Indikatorsko svjetlo svijetli tijekom procesa brtvljenja.
- NAPOMENA:** Kada se brtvilo koristi prvi put, linija za brtvljenje možda neće biti dobro izvedena, to je zato što grijaćoj liniji treba vremena da se ponovno zagrije, u ovom slučaju, samo pokušajte drugi put.
5. Nakon dovršetka, indikatorsko svjetlo gumba za brtvljenje će se ugasi; pritisnite tipke za otpuštanje s obje strane stroja, sada možete sigurno izvaditi novostvorenu vrećicu.
 6. Prilagođena vrećica je sada spremna za vakumsko pakiranje

OPREZ: Ostavite uređaj vremena da se ohladi. Pričekajte najmanje 20 sekundi između brtvila. Pri vrlo intenzivnoj uporabi, uređaj će se automatski isključiti kako bi spriječio pregrijavanje. Ako se dogodi, pričekajte 25 minuta da se uređaj ohladi.

Kako vakumirati s vakumskim vrećicama

1. Stavite predmet(e) koji će se zatvoriti u unaprijed izrezanu ili prilagođenu vrećicu. Ostavite najmanje 2 inča između sadržaja i vrha vrećice kako biste omogućili kontrakciju vrećice.
2. Otvorite poklopac i stavite otvoreni kraj vrećice dolje u vakumsku komoru.

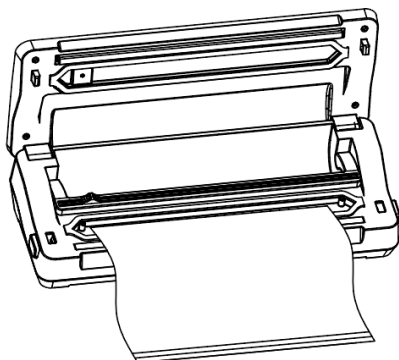

3. Zatvorite poklopac pritišćući s obje strane dok se ne čuje dva zvuka "klik".
4. Dodirnite suho ili vlažno (prema vrsti hrane) za početak vakumiranja i zatvaranja. Jedinica će nastaviti usisavati, a zatim zatvarati nakon što se zrak ukloni.
NAPOMENA: Prilikom vakumskog pakiranja vlažne hrane, molimo odaberite uzorak vlažne hrane. Najprije ocijedite hranu, volumen tekućine trebao bi biti manji od 10 ml za idealno zatvaranje.
5. Nakon što se indikatorsko svjetlo ugasi, pritisnite tipke za zaključavanje na obje strane stroja kako biste dobili vrećicu.

Kako koristiti Pulse Vacuum tipku(PULSE VAC)

Budući da je tlak pod normalnom funkcijom vakuuma postavljen na visok, ponekad je lako uništiti neke osjetljive predmete visokim pritiskom u vakum vrećicama. U tom slučaju možete koristiti vakumsku funkciju „PULSE“ za kontrolu vremena i tlaka vakuma i sprječavanje drobljenja osjetljivih predmeta. Kada pakirate neku sočnu hranu, također možete koristiti ovu funkciju i spriječiti isisavanje tekućine.

1. Stavite predmet(e) koji će se zatvoriti u unaprijed izrezanu ili prilagođenu vrećicu. Ostavite najmanje 2 inča između sadržaja i vrha vrećice kako biste omogućili kontrakciju vrećice.
2. Otvorite poklopac i stavite otvoreni kraj vrećice dolje u vakuumsku komoru.
3. Zatvorite poklopac pritiskom s obje strane.
4. Neprekidno pritišćite tipku "PULSE", sve dok ne dostigne željeni pritisak. Tijekom ovog procesa možete zaustaviti usisavanje tako da prestanete dodirivati ovaj gumb; i ponovno ga dodirujući kako bi ponovno usisali.
5. Kada pritisak dosegne ono što mu je potrebno, dodirnite tipku „SEAL“ za početak zatvaranja vrećice.
6. Nakon što se indikatorsko svjetlo ugasi, pritisnite gumbe za zaključavanje na obje strane uređaja kako biste oslobodili vrećicu.

Kako vakumirati namirnice u posudi

NAPOMENA: posude nisu uključene.

1. Spojite aparat za vakumiranje na električnu mrežu i otvorite poklopac stroja.
2. Proizvod koji želite vakumirati unesite u posudu. Postavite poklopac na vrh posude i zatvorite ga pomoću bočnih zatvarača. Odaberite položaj "Vacum" ventila spremnika.
3. Spojite priključak za vakumsku brtvu i spremnik preko spojnog crijeva za vakum. Jedan od krajeva morate spojiti na ventil spremnika, a drugi kraj na priključak za pribor stroja.
4. Spustite poklopac stroja i pritisnite strane kako biste ga učvrstili, sustav je pravilno zatvoren kada čujete "klik" sa svake strane. Ako želite otvoriti gornji poklopac nakon što je zatvoren, ponovno pritisnite svaku stranu i lagano povucite poklopac prema gore.
5. Za početak procesa vakuumiranja pritisnite tipku "Canister".
6. Ovaj model vakuumske mašine za brtvljenje je dizajniran za rad u automatskom načinu rada. Stroj je opremljen senzorom za mjerenje vakuma, koji zaustavlja proces vakuma kada se dosegne razina vakuma unutar spremnika. Za poništavanje procesa vakumiranja, ponovno pritisnite tipku "Canister".
7. Nakon što je proces vakumiranja završen, stroj se automatski zaustavlja. Odaberite položaj "ZATVORENO" ventila spremnika i odspojite konektor sa stroja.

Čišćenje i održavanje

1. Uvijek isključite jedinicu prije čišćenja.
2. Ne uranjajte u vodu.
3. Nemojte koristiti abrazivna sredstva za čišćenje jedinice.
4. Obrišite vanjsku površinu mekom, vlažnom krpom.
5. Da biste očistili unutrašnjost jedinice, obrišite svu hranu ili tekućinu papirnatim ručnikom.
6. Temeljito osušite sve dijelove prije nego što uključite i ponovno koristite jedinicu.
7. Vakuumska komora može zarobiti tekućine koje su izvučene iz vrećice; može se ukloniti iz brtvila, upotrijebite blagi sapun za pranje posuđa i toplu, vlažnu krpu da obrišete ostalu tekućinu iz vakuumske komore. Temeljito osušite.
8. Držite gornji poklopac uređaja otključanim kada se ne koristi.

Smjernice za vakumiranje

Skladištenje i sigurnost hrane

VAŽNO: Vakuumsko pakiranje NIJE zamjena za hlađenje ili zamrzavanje. Sve kvarljive namirnice koje zahtijevaju hlađenje i dalje moraju biti u hladnjaku ili zamrznute nakon vakuuskog pakiranja.

Za najbolji rezultat u produljenju životnog vijeka namirnica važno je vakumirati svježu hranu. Nakon što se hrana počne kvariti, vakuumsko pakiranje može samo usporiti proces kvarenja. Vakumiranje ne može spriječiti rast plijesni. Drugi mikroorganizmi koji uzrokuju bolesti još uvijek mogu rasti u okruženjima s malo kisika i mogu zahtijevati daljnje mjere za uklanjanje.

Savjeti i savjeti za pripremu hrane za nepropusno vakuusko brtvljenje

Kuhanje, odmrzavanje i podgrijavanje – Krčkanje u vakuuskoj vrećici pomaže hrani da zadrži svoj okus, a pomaže i pri čišćenju. Bez prljavih lonaca... Prilikom podgrijavanja hrane u mikrovalnoj pećnici pomoću vakum vrećica, uvijek probušite vrećicu kako biste omogućili da vrući zrak izađe. Također možete podgrijati hranu u vakuum vrećicama tako da ih stavite u vodu na laganoj vatri ispod 170°F (75°C).

VAŽNO: Hranu uvijek odmrzavajte u hladnjaku ili mikrovalnoj pećnici – ne odmrzavajte kvarljivu hranu na sobnoj temperaturi.

Savjeti za pripremu mesa i ribe:

Pokušajte prethodno zamrznuti meso i ribu 1-2 sata prije vakuuskog pakiranja. To pomaže zadržati sok i oblik te osigurava bolje brtvljenje. Ako ne možete, stavite presavijeni papirnati ručnik između hrane i vrha vrećice, ali ispod područja brtvljenja. Ostavite papirnati ručnik u vrećici da upije višak vlage i sokova tijekom procesa vakuuskog pakiranja.

Savjeti za pripremu sira:

Vakumirajte sir nakon svake upotrebe. Ako svoju vrećicu napravite samo malo dužu nego što je potrebno, možete je ponovno zatvoriti nakon svake upotrebe.

VAŽNO: Zbog rizika od anaerobnih bakterija, meki sirevi se nikada ne smiju pakirati u vakumu.

Smjernice za pripremu povrća:

Blanširanje je proces koji treba obaviti prije vakumskog pakiranja povrća. Ovaj proces zaustavlja djelovanje enzima koje može dovesti do gubitka okusa, boje i teksture. Za blanširanje povrća stavite ga u vodu za kuhanje ili u mikrovalnu pećnicu dok ne bude kuhano, ali još uvijek hrskavo. Vrijeme blanširanja može se kretati od 1 do 2 minute za lisnato zelje i grašak; 3 do 4 minute za grašak, narezane tikvice ili brokulu; dajte vašoj mrkvi oko 5 minuta; i 7 do 11 minuta za kukuruz u klipju. Nakon blanširanja povrće uronite u hladnu vodu kako biste zaustavili proces kuhanja.

NAPOMENA: Svo povrće (uključujući brokulu, prokulice, kupus, cvjetaču, kelj, repu) prirodno ispušta plinove tijekom skladištenja. Stoga ih je nakon blanširanja najbolje čuvati u zamrzivaču.

Više o povrću

Povrće je izvrsno za kontrolu porcija; kada spremate povrće, pokušajte ga prethodno zamrznuti na 1 do 2 sata, a zatim ga razdvojite u porcije obroka unutar vakumskih vrećica. Nakon vakumiranja vratite ih u zamrzivač.

VAŽNO: Zbog rizika od anaerobnih bakterija, svježe gljive, luk i češnjak nikada ne bi trebali biti pakirani u vakuumu.

Savjeti za pripremu hrane u prahu:

Kada vakumirate praškaste predmete poput brašna, najbolje je koristiti njihovu originalnu ambalažu unutar vakum vrećica. Fini prah mogao bi se usisati u stroj i uzrokovati dovoljno štete da skрати vijek trajanja brtvila.

Savjeti za pripremu tekućina:

Prije nego što vakumirate tekućinu kao što je temeljac za juhu, prethodno zamrznite u običnoj posudi, posudi za kruh ili posudi za kockice leda dok ne postane čvrsta. Izvadite smrznutu tekućinu iz posude i vakumirajte pakiranje u vakum vrećice. Zatim možete slagati u zamrzivač. Kada ste spremni za korištenje, samo odrežite kut vrećice i stavite u posudu za mikrovalnu pećnicu ili stavite u vodu na laganoj vatri, ispod 170°F (75°C).

Ključne značajke vašeg novog aparata za vakumiranje

- Odvojeni način vakuma za suhu i vlažnu hranu.
- Gumb "Pulse" za kontrolu vremena i stupnja vakuma.
- Gumb za "Canister" za vakuumsko zatvaranje hrane u posudi.
- S komorom za pohranu rola i ugrađenim rezačem vrećica.
- Brtvena linija do 3 mm, sprječava curenje zraka.
- Dostupna je samo funkcija brtvljenja. – dužina brtvljenja: MAX 30cm
- Vakuumski tlak: -0,60 ~ -0,80 bara
- Vrhunski poklopac od nehrđajućeg čelika
- Odvojivi kabel za napajanje

Rješavanje problema

Ništa se ne događa kada pritisnem tipku 'VACUUM':

- Provjerite je li kabel za napajanje ispravno uključen u električnu utičnicu.
- Provjerite je li kabel za napajanje ni na koji način oštećen.
- Provjerite je li električna utičnica u funkciji tako da uključite drugi uređaj. ako nije, provjerite prekidače ili osigurače u vašem domu.
- Provjerite je li vrećica pravilno postavljena prema dolje u vakuumskoj komori.
- Pritisnite obje strane poklopca i provjerite je li zaključan na mjestu.
- Pričekajte 25 minuta da se uređaj ohladi, a zatim ga pokušajte ponovno koristiti.

Zrak se ne usisava iz vrećice:

- Provjerite da nema praznina, nabora, bora ili rupa u prethodno zapečaćenim vrećicama.
- Provjerite ima li labavih, istrošenih ili napuknutih gornjih i donjih brtvila.
- Hrana s visokim sadržajem tekućine može spriječiti pravilno zatvaranje vrećice. Otvorite vrećicu i obrišite gornji dio vrećice i ponovno zatvorite.
- Provjerite je li vrećica pravilno umetnuta u vakumsku komoru.
- Provjerite jeste li stavili vrećicu na pravo mjesto. Kada pravite vrećicu od role, pazite da kraj odrezanog komada bude na brtvenoj traci

Vrećica se topi:

- Traka za brtvljenje je možda bila prevruća tijekom postupka brtvljenja. Ostavite uređaj da se hladi 20 sekundi između korištenja. Ako se vrećica nastavi topiti, ostavite jedinicu da se ohladi s poklopcem u uspravnom položaju 25 minuta prije upotrebe.

Zrak je ponovno ušao u vakumiranu vrećicu:

- Provjerite brtvljenje vrećice. Možda postoji rupa ili bora koja dopušta zraku da ponovno uđe u vrećicu. Pažljivo izrežite vrećicu i ponovno je zatvorite ili upotrijebite potpuno novu vrećicu.
- Provjerite je li vlažna hrana ocijeđena prije nego što stavite u vrećicu. Možda ćete morati razrezati vrećicu i ponovno je zatvoriti ili upotrijebiti potpuno novu vrećicu. Djelomično zamrznite hranu s viškom tekućine prije vakumskog zatvaranja.
- Provjerite da nema namirnica s oštrim rubovima koji su možda probušili vrećicu. Ako pronađete probušenu rupu, zatvorite predmet u potpuno novu vrećicu.
- Provjerite da tekućina nije uvučena u područje brtvene trake.
- Provjerite ima li labavih, istrošenih ili napuknutih gornjih i donjih brtvila.

Vrećica nije dobro zatvorena:

- Provjerite da nema praznina, nabora, bora ili rupa na prethodno zapečaćenim rubovima.
- Provjerite je li vlažna hrana ocijeđena prije stavljanja u vrećicu i to. Možda ćete morati razrezati vrećicu i ponovno je zatvoriti ili upotrijebiti potpuno novu vrećicu.
- Provjerite jeste li stavili vrećicu na pravo mjesto. Kada pravite vrećicu od rola, pazite da kraj odrezanog komada bude na brtvenoj traci. Prilikom vakuumskog pakiranja provjerite je li otvoreni kraj vrećice unutar područja vakuumske komore.
- Provjerite jeste li dali uređaju vremena da se ohladi. Pričekajte 20 sekundi između brtvila.

ZAŠTITA OKOLIŠA



Simbol prekrížene kante za otpad znači da je proizvod potrebno zbrinuti odvojeno od otpada iz kućanstva. Proizvod je potrebno prosljediti na reciklažu u skladu s lokalnim propisima o zaštiti okoliša za zbrinjavanje otpada. Odvajanjem označenog proizvoda od otpada iz kućanstva pomoći ćete smanjivanju količine otpada poslanog u spalionice ili na deponije i minimizirati potencijalno negativan učinak na zdravlje ljudi i okoliša.

PEVEX d.d ne prihvaća nikakvu odgovornost za štete koje bi bile posljedica pogrešne uporabe uređaja ili njegovih nestručnih popravaka. PEVEX d.d pridržava pravo izmjene uređaja i/ili njegovih karakteristika bez prethodne najave.

Za više informacija kontaktirajte PEVEX d.d servisni centar:

Adresa: Ulica Velimira Škorpika 9, 10090 Zagreb

Tel. br. + 385 (0)1 55 40 373

Email adresa: servisni.centar@pevex.hr